

Cubii[®] Total Body+™

COMPACT SEATED ELLIPTICAL

Owner's Manual

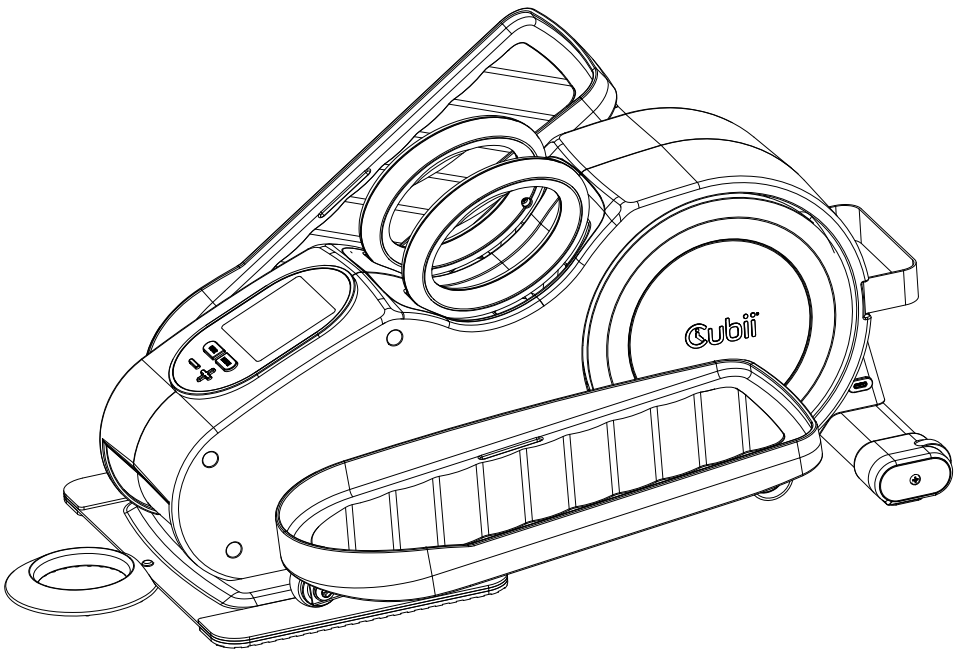

TABLE OF CONTENTS

Before You Begin	2
Safety Instructions	
Consult Your Physician	
Getting Started	4
Product Size and Weight	
What's in the Box	
Warning Labels	
Serial Number Location	
Assembling Your Unit	6
Using Your Cubii Total Body+	8
Positioning	
Using the Chair Wheel Stopper	
Adjusting the Resistance	
Using Resistance Handles	
Charging Your Cubii Elliptical	
Battery Life and Power	
Reading the Display Console	
Connecting with Devices	
Installing and Pairing with the Cubii App	
Offline Mode	
BLUETOOTH® WIRELESS TECHNOLOGY Related App Features	
Carrying Your Cubii and Storage	
General Information	18
Return Policy and Warranty	
Troubleshooting	
Sensors and Motors	
Care and Maintenance	
Important Health & Safety Instructions	
Regulatory Notices	

Welcome to the Cubii Communitii™!

Whether you are taking the first step on your fitness journey or looking to get more exercise from the comfort of home, bringing the Cubii Total Body+ into your routine is a big stride toward a healthier, more active life! Before you begin, we want you to be familiar with important information on how to use Cubii Total Body+ safely so that you and your loved ones get the most out of your experience.

Let's review the safety notes and warnings now.

If you have any questions, please contact:

1-844-282-4401

support@mycubii.com

cubii.com/help

BEFORE YOU BEGIN

Safety Warnings & Instructions

WARNING Consult your physician before starting this or any exercise program. This is especially important if you have never exercised before, are pregnant, or suffer from any health problems. If at any time during exercise you feel faint, dizzy, or experience pain, stop and consult your physician.

WARNING Do not use when standing. Only use when sitting. Failure to follow all warnings and instructions could result in serious injury or death.

WARNING The maximum recommended extension of the resistance handles is four feet when using both handles together, and eight feet when using just one. Please do not extend beyond this threshold. Please only use resistance handles while seated.

WARNING To reduce the risk of serious injury, read the following Safety Instructions before using Cubii Total Body+.

WARNING Wear sturdy, closed-toed shoes when using any Cubii elliptical.

- Read all warnings and cautions posted on the Cubii Total Body+ unit.
- Cubii Total Body+ should only be used after a thorough review of the Owner's Manual.
- We recommend that two people are available for assembly of this product.
- Do not allow children to use or play on Cubii Total Body+. Keep children and pets away from Cubii Total Body+.
- Set up and operate Cubii Total Body+ on a solid, level surface. Do not position Cubii Total Body+ on loose rugs or uneven surfaces.
- Make sure that adequate space is available for access to and around Cubii Total Body+.
- Before using, inspect Cubii Total Body+ for worn or loose

components. Securely tighten or replace any worn or loose components prior to use.

- Do not wear loose or dangling clothing while using Cubii Total Body+.
- Follow your physician's recommendations in developing your own personal fitness program.
- Always choose a workout plan which best fits your fitness and ability level. Know your limits and train within them. Always use common sense when exercising.
- Be careful to maintain your balance on your chair while using, mounting, dismounting, or assembling Cubii Total Body+; loss of balance may result in a fall and serious bodily injury.
- Keep both feet firmly and securely on the pedals while exercising.
- Maximum recommended user weight is 300 pounds (136 kg). Never stand on the pedals, no matter your weight.
- Cubii Total Body+ should be used by only one person at a time.

Consult Your Physician

It is always important to consult your physician before starting an exercise program. This is particularly true if any of the following apply to your current medical condition:

- Chest pain or pain in the neck and/or arm
- Shortness of breath
- A diagnosed heart condition
- Joint and/or bone problems
- Currently taking cardiac and/or blood pressure medications
- Have not previously been physically active
- Dizziness or blurred vision
- Those with physical handicaps

If you feel any of the physical symptoms listed above when you start your exercise program, contact your physician right away.

GETTING STARTED

Product Size and Weight

The assembled Cubii Total Body+ measures:

20.9"L x 17.6"W x 10.1"H (53.2cm x 44.7cm x 25.7cm)

The weight of the unit is approximately 22.7lbs (10.3kg)

What's in the Box

Total Body+ Main Body

Left Pedal

Right Pedal

Screwdriver

Screws (x4)

Chair Wheel Stopper

Charging Cable

AC Power Adapter

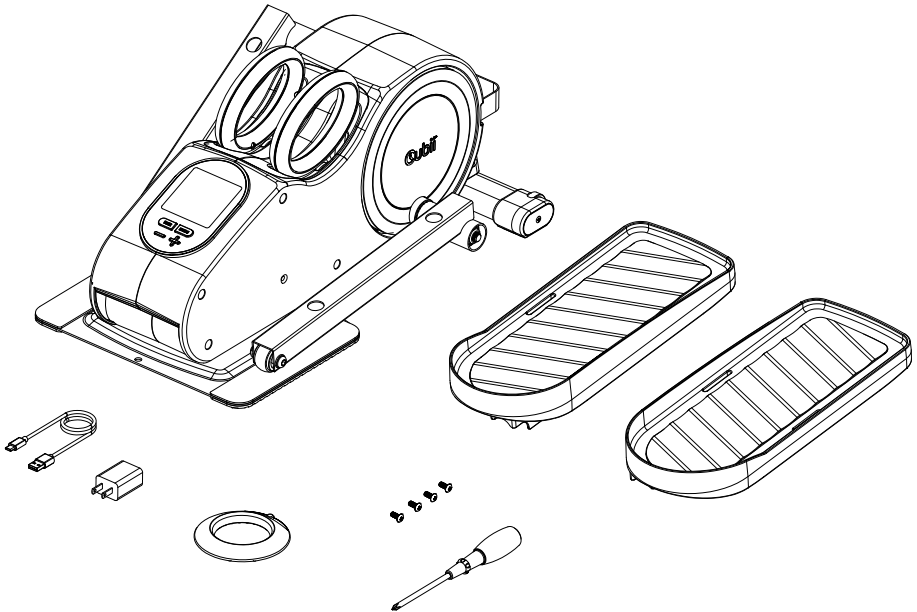

Warning Labels

The warning label is located on your Cubii Total Body+ product here:

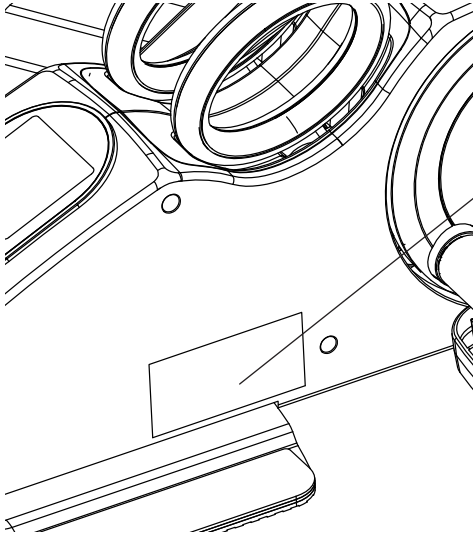

WARNING

Failure to follow all warnings and instructions could result in serious injury or death. Before assembling or using this product, read and follow the Owner's Manual and all other instructions that accompany this product. Replace this warning label if damaged, illegible, or removed.

Keep others including children and pets away from equipment.

Consult your physician before starting this or any exercise program. This is especially important if you are over the age of 35 or have any preexisting health condition. Always make sure all nuts and bolts are securely tightened before using this product. The maximum weight that can be applied is 300 lb or 136 kg.

**DO NOT USE WHILE STANDING. USE ONLY WHEN SITTING.
STANDING ON THE UNIT MAY CAUSE SERIOUS INJURY.**

Serial Number Location

The serial number is located on your Cubii Total Body+ product here:

PRODUCT LABEL

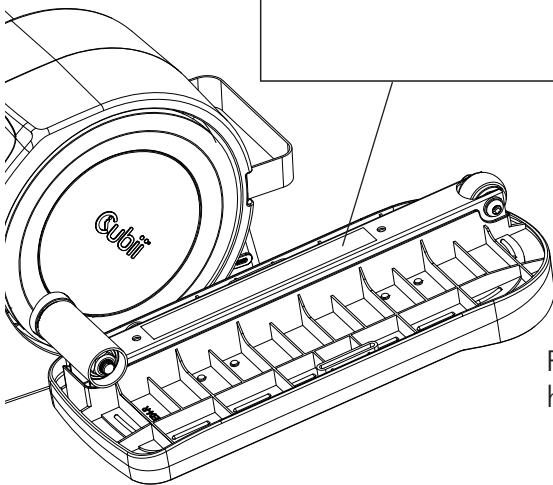

Record your serial number here for future reference:

ASSEMBLING YOUR UNIT

Follow the steps below to assemble your Total Body+ compact elliptical.

Step 1 – Align

Align the right pedal with the right arm.
Insert the bottom of the pedal into the two small holes.

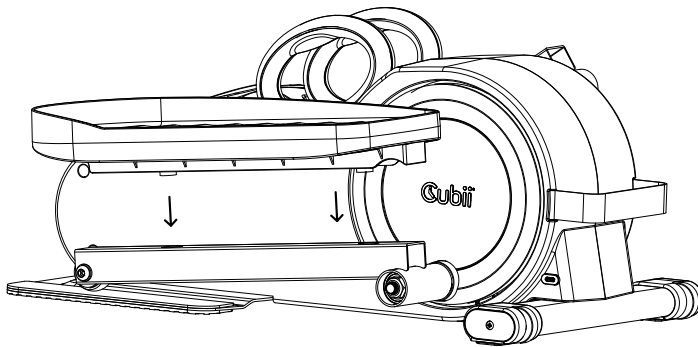

Step 2 – Flip

For maximum support, make sure you flip the pedal you are assembling so it is at the bottom and close to the base.

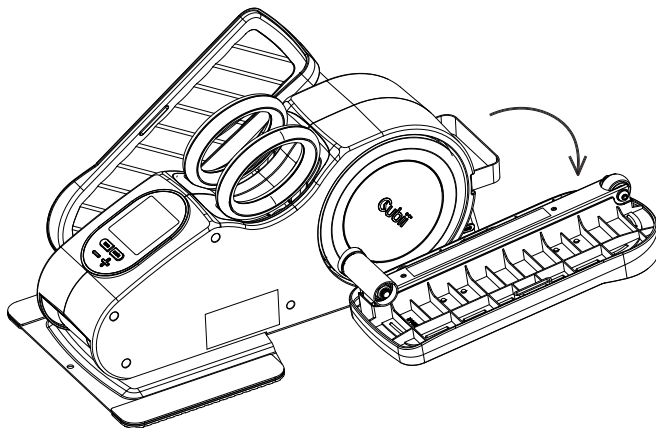

Step 3 – Screw

With a screwdriver, screw in the pedal until tight. Make sure it does not wobble.

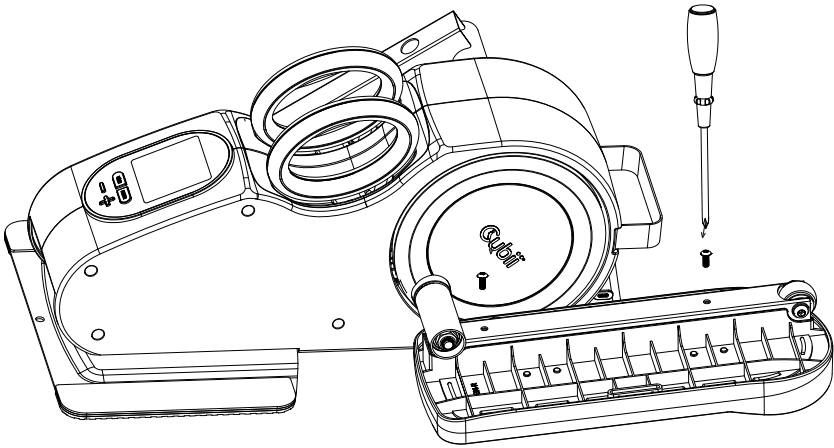

Step 4 – Repeat

Repeat steps 1-3 with the left pedal, then get moving!

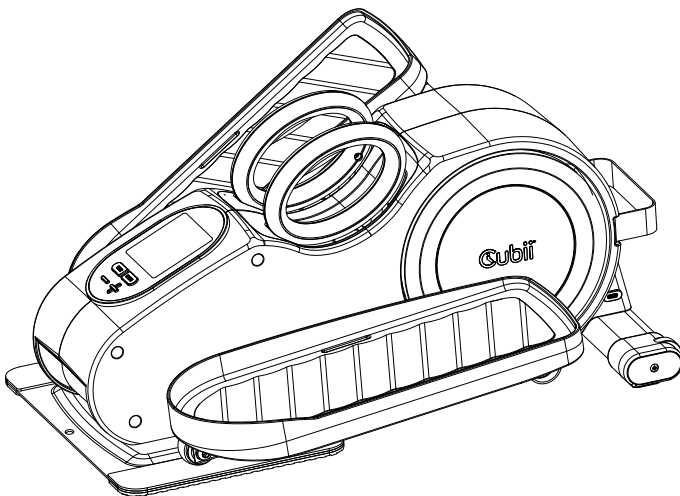

USING YOUR CUBII Total Body+™

Make sure to have followed all of the assembly steps in the Quick Start guide before you begin using Cubii Total Body+.

Positioning

The Cubii Total Body+ can be used either in an upright position, such as with an office chair, or in a more reclined position, such as when used on a sofa.

- Cubii Total Body+ occupies a floor area of 25.6" x 14.6" (65cm x 44.6cm). Please leave a clear zone behind the training area that is at least 24" (60.9cm). This zone must be clear of any obstruction and provide the user a clear exit path.
- Find the seat configuration that suits you most. If you feel there is not enough room between your knees and the desk, push your Cubii Total Body+ away from you and lower the chair height. Keep your back straight, and do not slouch.
- If you are sitting on an office chair with wheels, use the chair wheel stopper.

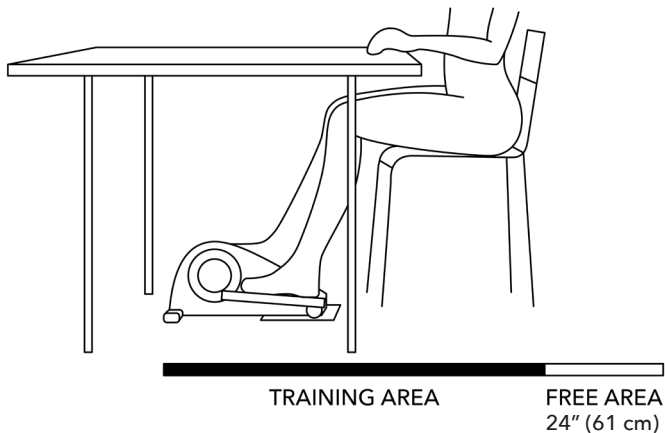

Using the Chair Wheel Stopper

If you're using Cubii Total Body+ while sitting in a chair with wheels or casters, follow the steps below:

- Find the wheel stopper that is included with your Total Body+.
- Lift up the back of your Cubii Total Body+ and place the interfacing portion of the wheel stopper under the base plate. The nub goes through the anchor hole.
- Roll one wheel from your chair onto the circle of the stopper until it is snug in place.
- If you feel you are too close to your Cubii elliptical, the wheel stopper can be detached from the base plate and positioned in the location that is best for your needs.

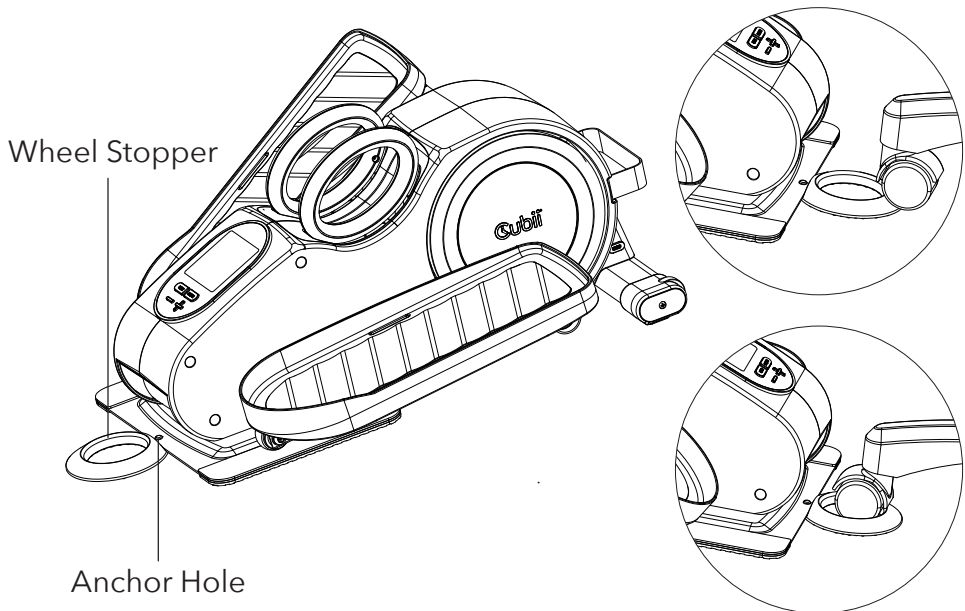

IV. Using Your Cubii Total Body+

Adjusting the Resistance

Cubii Total Body+ has 12 resistance levels. Adjust your workout intensity by pressing the plus (+) or minus (-) button on the built-in display monitor, or via the Cubii app. Level 1 is the lowest intensity and level 12 is the highest. We recommend you begin at Level 1 and increase the intensity gradually over time.



Using the Resistance Handle

Before using, firmly grasp the handles and place your feet on the pedals or the base plate of your Total Body+ elliptical. Pull the handles up and out of the elliptical to a neutral position, and begin your exercise routine. Once finished, return the handles to their resting position on the elliptical body.

CHARGING YOUR CUBII ELLIPTICAL

Step 1 – Connect Wall Adapter

Connect charging cable to wall adapter and ensure wall adapter is plugged into power source.

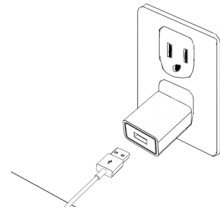

Step 2 - Locate Charging Socket

Locate the charging port on your Cubii elliptical and plug in the cable.

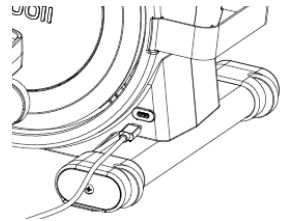

Step 3 - Check Display for Charging Symbol

Once the charging cable is plugged in and charging your elliptical, the screen will power on and the lightning bolt symbol will flash to indicate the charge in progress. The lightning bolt symbol will remain solid when it is fully charged.



Battery Life and Power

The screen on your Total Body+ comes equipped with a rechargeable lithium-ion battery. With normal use, your Cubii elliptical should last about 30 days before you need to charge again. Charging your Total Body+ completely can take up to 6 hours. You can check the battery level in the Cubii app or on the built-in screen.

READING THE DISPLAY CONSOLE

User Options

Your Cubii Total Body+ elliptical can store data separately for User 1, User 2, and Guest. Press the User button to switch Users. The triangle indicates the selected User. You can also track each User's progress through the Cubii app.

Top Row

The top row displays your total number of strides. A "stride" is the equivalent of one full rotation of the pedaling motion.

Middle Row

The middle row displays the resistance level through both a resistance meter and the resistance level number. For example, when you are at full resistance, the resistance meter will be completely solid and the number will read "12".

Bottom Row

The bottom row displays the following metrics:

- Time (00:00:00-99:59:59 hour:min:sec) elapsed during active workout
- Distance (000.00-999.99 mi or km) pedaled during a workout
- Calories (000.00-999.99 kcal) during a workout
- RPM - (0-999 strides/min) rotations per minute during a workout

Press the MODE button to switch which metric is displayed. You can use the SCAN mode to automatically toggle between the above metrics every 7 seconds. The triangle indicator shows which view is selected.



IV. Using Your Cubii Total Body+

BLUETOOTH®* Wireless Technology Indicator

The Bluetooth® symbol will flash when your Total Body+ is available to connect to your mobile device or tablet. The Bluetooth® symbol will remain solid once your elliptical is connected to the Cubii mobile app. Your elliptical must be charged in order to pair with another device.

Battery Indicator

The number of bars in the battery symbol indicates the charge left in the battery. When the battery symbol reaches 0 bars, it will flash for 20 seconds, indicating that it requires charging. The battery symbol will flash during charging when battery level is below 100%. It will remain solid when charging is complete, but still plugged in. The symbol will disappear when your elliptical is not charging.

“Smart Reset”

All metrics are additive and counted throughout the day. Once you have paired the mobile app with your Cubii, then the metrics displayed on the console will automatically reset each evening at midnight (as long as your Cubii battery does not deplete). If you have not paired the mobile app with your Cubii, then the data will continue to aggregate unless you manually reset the data or manually setup the “smart reset” feature (see section below entitled Manually Set a “Smart Reset”).

Console Profile Reset

User 1 and User 2 profiles can be reset from the console. Simply select the relevant user profile then hold the User button for 3 seconds then release the button to complete the profile reset. Resetting the user profile from the built-in console erases any data stored for that profile and also delinks the profile from the app. The profile can be easily re-established in the app if needed.

Manual Data Reset

Manually reset data for any profile on the console (User 1, User 2 or Guest) by selecting the relevant profile (see User Button section

*The Bluetooth® word mark and logos are registered trademarks owned by Bluetooth SIG, Inc. and any use of such marks by Fitness Cubed Inc is under license. Other trademarks and trade names are those of their respective owners.

above) and then holding the Mode button for 3 seconds then release the button to complete the profile reset. This action resets any data displayed on the screen for the selected profile.

Distance Metric Toggle

To switch from miles to kilometers (or kilometers to miles), use the MODE button to select the Distance metric. Then, hold the MODE button for 6 seconds. If you are using the Cubii app, this update will also be reflected there.

Manually Set a “Smart Reset”

If you do not pair your elliptical to the Cubii app, but still want your console to reset each evening at midnight, follow the instructions below to set the clock to the current time:

- Simultaneously press the USER and MODE buttons 3 times in a row to reset the clock. It should flash “00:00”.
- Press the USER button to cycle through hours until you get to the right hour. Note that the clock uses military time.
- Press the MODE button to cycle through minutes until you get to the right minute.
- Once you have entered the current time, simultaneously press the USER and MODE buttons 3 times in a row to save the time.

If there is no activity for more than 5 seconds during this process, the reset will be cancelled

The “smart reset” feature is ONLY activated if the user performs the manual actions above to set the RTC on the console (or it will automatically be applied if the user connects their app). If you do not choose to manually set the clock following the instructions above, and do not connect to the Cubii app, your console will continue to add and display all data until you manually reset the screen.

Please note the “smart reset” function and clock setting will only remain while the battery retains enough capacity to power the device. If the battery is depleted, the “smart reset” feature must again be manually established using the above instructions.

Connecting with Devices

Your Cubii Total Body+ is a connected Bluetooth® Low Energy device, meaning it can pair directly with the Cubii mobile app to automatically track your workouts. The app also supports many other features such as viewing your workout history, setting goals and tracking against them, creating or participating in group leaderboards, chatting with friends and much more.

Supported Devices

Your Total Body+ can sync with select mobile devices that support Bluetooth® 4.0 technology. Currently, we support iPhone mobile devices running iOS® 12.0 or higher. (Note that supported versions are subject to change over time. After you've created an account, Cubii will inform you if/when your device requires an update).

Installing the Cubii App

To download the app for a device, search for "Cubii" in your app store. Click "Install"/ "Get". Once it's finished installing, click "Open." Once you open the app, you will be prompted to create an account. If you already have the Cubii app installed, check for available updates to make sure you have the latest version.

Pairing your Cubii Elliptical with the Cubii App

In order to pair with the Cubii app, please follow these instructions:

- Start pedaling to trigger the Bluetooth® signal. You'll see the Bluetooth® symbol glow and start blinking.
- Confirm that you've enabled Bluetooth® Wireless Technology in your device's settings.
- Upon opening the Cubii app for the first time, you will be prompted to create an account. Be sure to review/accept the Terms of Use and Privacy Policy.
- Complete your profile and follow the other in-app instructions.

- The app will detect your Cubii elliptical via Bluetooth® wireless technology. Select your elliptical in the app.
- Once successfully paired, the Bluetooth® symbol on your built-in screen will stop blinking.
- The app will ask if you would like to become User 1, User 2, or proceed as Guest. Make a selection.
- Start your workout and enjoy your Cubii experience!
- From here on, every time you launch the app, it will search for all Cubii devices in your vicinity and automatically connect with an elliptical that it has already paired with. If it does not automatically reconnect, you can manually search and connect it in the app.

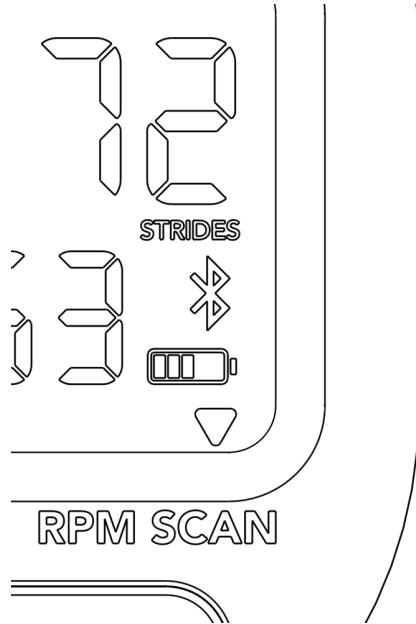

In order to pair with a new Cubii elliptical in the same vicinity, you must first disconnect from the previous Cubii elliptical. This can be done in the app. Your elliptical can also only pair to one app user at a time. To allow another user to connect their app to the elliptical, you must first disconnect.

Offline Mode

The Cubii app should remain open in the background in order for Cubii to send data to your device. If the app is not open, then the Cubii itself will store your workout data until the next time your app is paired, at which point the data will be retrieved. The exercise stats will be attributed to the date/time they occurred.

BLUETOOTH® RELATED APP FEATURES

In addition to the automated tracking and storing of your workout data, the mobile app also offers a few other features specifically related to the Bluetooth® connectivity. Each of the capabilities listed below are available when your elliptical is actively paired with the app.

Distance Metric Toggle

Switch from miles to kilometers, or kilometers to miles, by switching the setting in the mobile app. When this action is taken, the app communicates the change to the elliptical console so it displays the appropriate distance metric.

Resistance Level

The Cubii app has the ability to adjust resistance levels. While the levels can be changed manually on the console by pressing the plus (+) and minus (-) buttons, the app can both read and control that information.

User 1, User 2 and Guest Profiles

Your Cubii elliptical offers multiple user profiles on the console in the event that you plan on sharing your device. This means that you can easily keep track of your data separately by simply switching profiles, so User 1, User 2 and Guest profiles can all have different sets of data. The profile on the console also corresponds to the app. You will be prompted to select a profile in the app when you set up your account and connect to the elliptical for the first time.

If you have selected the User 1 profile, then someone else can become User 2 (and vice versa). From that point forward, the app will check to make sure the console is toggled to the correct user profile and will automatically send a command to the elliptical to update the console profile as needed.

You will always have the option to proceed as Guest. Anyone can connect to the elliptical as Guest. Any user connected as Guest will have the data from the elliptical synced to their app.

NOTE If you have opted to set your app as User 1 or User 2 but decide to exercise without the app actively connected, then make sure that the console is toggled onto the correct user profile. Without an active connection with the app, the data will be attributed to whichever User profile is selected on the console.

Profile Reset

You can always reset a user profile from the app. This will give another user the opportunity to take that profile spot.

“Smart” Reset

After you connect your elliptical to the app, your Cubii console will reset itself each night at midnight (your local time based on your phone’s settings). This feature will automatically take effect after your first pairing.

Battery Level

The app will detect and display the remaining battery levels from your elliptical.

Carrying Your Cubii

To move Cubii around, carry it by the handle located at the front. For additional support, place your other hand under the base. Ask a friend, family member or colleague for help if you find it heavy. Do not use the pedal arms to move Cubii.

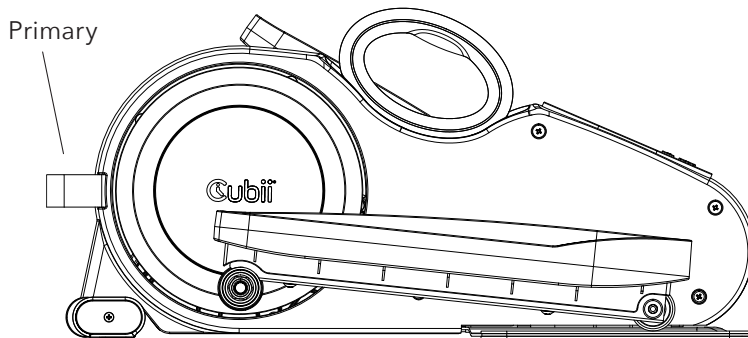

V. General Information

Storage

- To store Cubii, simply keep it in a clean dry place.
- Cubii Total Body+ is approximately 20.9”L x 17.6”W x 10.1”H (53.2cm x 44.7cm x 25.7cm)
- Hold the handle to move Cubii. Do not use the pedal arms to move Cubii.

GENERAL INFORMATION

Return Policy and Warranty

To register for your Cubii elliptical warranty, visit:
cubii.com/register

For more information about our warranty and return policy, visit:
cubii.com/warranty

Troubleshooting

For troubleshooting and assistance with your Cubii Total Body+, you can email us at: **support@mycubii.com**

Sensors and Motors

Your Cubii uses an RPM sensor that measures number of revolutions to help you determine calories burned, distance traveled, and number of strides. Your Cubii also includes a servo motor that allows you to adjust your resistance level from the elliptical and from the Cubii app.

Care and Maintenance

The safety and integrity designed into Cubii Total Body+ can only be maintained when Cubii Total Body+ is regularly examined for damage and wear. It is the sole responsibility of the user/owner to ensure that regular maintenance is performed.

Special attention should be given to the following:

- Periodically wipe the unit down with a damp cloth, paying special

V. General Information

- Do not expose Cubii Total Body+ to extremely high or low temperatures. Do not leave Cubii Total Body+ in direct sunlight for an extended period of time.
- Do not place Cubii Total Body+ in a location where it may cause an obstruction.
- Do not use cleaners or solvents to clean Cubii Total Body+.
- Do not use any lubricants. They can damage the unit.

WARNING Risk of fire and burns. Do not open, crush, heat above 45° C or incinerate. Follow manufacturer's instructions.

WARNING This stationary training equipment is not suitable for high accuracy purposes.

USE ONLY WHILE SITTING, DO NOT STAND ON THE UNIT UNDER ANY CIRCUMSTANCE.

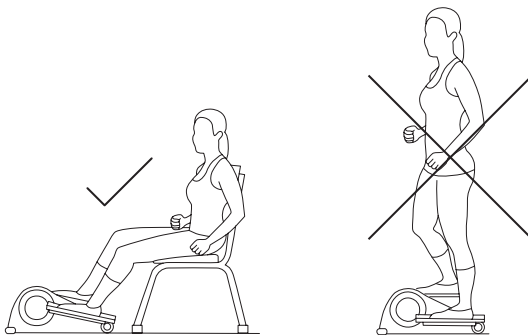

Regulatory Notices

1. This device complies with Part 15 of FCC Rules. Operation is subject to the following two conditions:
 - (1) This device may not cause harmful interference, and
 - (2) This device must accept any interference received, including interference that may cause undesired operation.
2. Changes or modifications not expressly approved by the party responsible for compliance could void the user's authority to operate the equipment.

NOTE: This equipment has been tested and found to comply with the limits for a Class B digital device, pursuant to Part 15 of the FCC Rules. These limits are designed to provide reasonable protection against harmful interference in a residential installation. This equipment generates uses and can radiate radio frequency energy and, if not installed and used in accordance with the instructions, may cause harmful interference to radio communications. However, there is no guarantee that interference will not occur in a particular installation. If this equipment does cause harmful interference to radio or television reception, which can be determined by turning the equipment off and on, the user is encouraged to try to correct the interference by one or more of the following measures:

- Reorient or relocate the receiving antenna.
- Increase the separation between the equipment and receiver.
- Connect the equipment into an outlet on a circuit different from that to which the receiver is connected.
- Consult the dealer or an experienced radio/TV technician for help.

V. General Information

RF warning statement:

The device has been evaluated to meet general RF exposure requirement.
The device can be used in portable exposure conditions without restriction.

Fitness Cubed Inc is authorized to apply the CE Mark on Cubii, Model F4C1, thereby

declaring conformity to the essential requirements and other relevant provisions of:

RED: Radio Equipment Directive: 2014/53/EU

EMC: EMC Directive 2014/30/EU

Safety: General Product Safety Directive 2001/95/EC

ROHS: European Council Directive 2011/65/EU

WEEE: WEEE Directive 2012/19/EU

Reach: Reach Regulation (EC) No. 1907/2006

U.S. Patent No. D793,494

U.S. 9713739 B2

CAN ICES-003 (B) / NMB-003 (B)

This device contains license-exempt transmitter(s)/receiver(s) that comply with Innovation, Science and Economic Development Canada's license-exempt RSS(s). Operation is subject to the following two conditions:

- (1) This device may not cause interference.
- (2) This device must accept any interference, including interference that may cause undesired operation of the device.

L'émetteur/récepteur exempt de licence contenu dans le présent appareil est conforme aux CNR d'Innovation, Sciences et Développement économique Canada applicables aux appareils radio exempts de licence. L'exploitation est autorisée aux deux conditions suivantes :

- 1) L'appareil ne doit pas produire de brouillage;
- 2) L'appareil doit accepter tout brouillage radioélectrique subi, même si le brouillage est susceptible d'en compromettre le fonctionnement

Model No: F4C1

Net Weight: 22.7lb (10.3kg)

Size: 20.9"L x 17.6"W x 10.1"H (53.2cm x 44.7cm x 25.7cm)

Maximum Bearing Weight: 300lbs. (136.08kg)

Durability Class: HC

FCC ID: 2AF6U-F4C1

IC: 27526-F4C1

Designed in Chicago, IL
350 W Ontario STE 4 Chicago, IL 60654
Made in China



TABLE DES MATIÈRES

Avant de commencer..... 2

Consignes de sécurité
Consultez votre médecin

Commencer 4

Taille et poids du produit
Contenu de la boîte
Étiquettes d'avertissement
Emplacement du numéro de série

Assemblage de votre appareil 6

Utilisation de votre Cubii Total Body+ 8

Positionnement
Utilisation de la butée de roue de chaise
Réglage de la résistance
Utilisation des poignées de résistance
Chargement de votre Cubii elliptique
Durée de vie de la pile et lecture de la console d'affichage
Connexion avec des appareils
Installation et jumelage avec l'application Cubii
Mode hors ligne
Caractéristiques de l'application BLUETOOTH®
TECHNOLOGIE SANS FIL
Transport et entreposage de votre Cubii

Renseignements généraux..... 19

Politique de retour et garantie
Dépannage
Capteurs et moteurs
Entretien et maintenance
Consignes importantes de santé et de sécurité
Avis réglementaires

Bienvenue à la Cubii Communitii^{MC}!

Que vous en soyez à la première étape de votre cheminement vers la forme physique ou que vous cherchiez à faire plus d'exercice dans le confort de votre maison, ajouter le Cubii Total Body+ à votre routine est une grande foulée vers une vie plus saine et plus active! Avant de commencer, nous voulons que vous vous familiarisiez avec certains renseignements importants sur la façon d'utiliser le Cubii Total Body+ en toute sécurité afin que vous et vos proches puissiez profiter le maximum de votre expérience.

Examinons maintenant les notes de sécurité et les mises en garde. Si vous avez des questions, veuillez communiquer avec nous au :

1 844 282-4401
support@mycubii.com
cubii.com/help

AVANT DE COMMENCER

Avertissements et instructions de sécurité

AVERTISSEMENT Consultez votre médecin avant de commencer tout programme d'exercice. Cela est particulièrement important si vous n'avez jamais fait de sport auparavant, êtes enceinte ou souffrez de problèmes de santé. Si, à tout moment pendant l'exercice, vous vous sentez faible, étourdi ou si vous ressentez de la douleur, arrêtez-vous et consultez votre médecin.

AVERTISSEMENT Ne pas utiliser en position debout. Utilisez uniquement lorsque vous êtes assis. Le non-respect de tous les avertissements et de toutes les instructions pourrait entraîner des blessures graves ou la mort.

AVERTISSEMENT L'extension maximale recommandée des poignées de résistance est de 1,21 m (4 pi) lors de l'utilisation des deux poignées ensemble et de 2,4 m (8 pi) lors de l'utilisation d'une seule poignée. Veuillez ne pas dépasser ce seuil. Veuillez utiliser uniquement les poignées de résistance lorsque vous êtes assis.

AVERTISSEMENT Pour réduire le risque de blessure grave, lisez les consignes de sécurité suivantes avant d'utiliser le Cubii Total Body+.

AVERTISSEMENT Portez des chaussures robustes à bout fermé lorsque vous utilisez un système elliptique Cubii.

- Lisez tous les avertissements et toutes les mises en garde affichés sur l'appareil Cubii Total Body+.
- Le Cubii Total Body+ ne doit être utilisé qu'après une lecture approfondie du Manuel du propriétaire.
- Nous recommandons que ce produit soit assemblé par deux personnes.
- Ne laissez pas les enfants utiliser ou jouer sur le Cubii Total Body+. Gardez le Cubii Total Body+ hors de portée des enfants et des animaux de compagnie.
- Installez et utilisez le Cubii Total Body+ sur une surface stable et plane. N'installez pas le Cubii Total Body+ sur des tapis instables ou des surfaces inégales.
- Assurez-vous que l'espace adéquat est laissé pour accéder et contourner le Cubii Total Body+.

- Avant toute utilisation, inspectez le Cubii Total Body+ pour déceler tout composant usé ou lâche. Resserrez à fond ou remplacez les composants usés ou lâches avant l'utilisation.
- Ne portez pas de vêtements amples ou ballants pendant l'utilisation du Cubii Total Body+.
- Suivez les recommandations de votre médecin pour élaborer votre programme de conditionnement physique personnel.
- Choisissez toujours un plan d'entraînement qui convient le mieux à votre forme physique et à votre niveau de capacité. Connaissez vos limites et entraînez-vous en les respectant. Faites toujours preuve de bon sens lorsque vous faites de l'exercice.
- Veillez à maintenir votre équilibre sur votre chaise pendant l'utilisation, le montage, le démontage ou l'assemblage du Cubii Total Body+; la perte d'équilibre peut entraîner une chute et des blessures corporelles graves.
- Gardez les deux pieds fermement et solidement sur les pédales pendant l'exercice.
- Le poids maximal recommandé de l'utilisateur est de 136 kg (300 lb). Ne vous levez jamais sur les pédales, peu importe votre poids.
- Le Cubii Total Body+ doit être utilisé par une seule personne à la fois.

Consultez votre médecin

Il est toujours important de consulter votre médecin avant de commencer un programme d'exercice. Cela est particulièrement vrai si l'un des énoncés suivants s'applique à votre état de santé actuel :

- Douleur à la poitrine ou douleur au cou et/ou au bras
- Essoufflement
- Trouble cardiaque diagnostiqué
- Problèmes articulaires et/ou osseux
- Prise actuelle de médicaments contre la tension cardiaque et/ou la tension artérielle
- Pas d'expérience d'exercice physique
- Étourdissements ou vision floue
- Présence d'un handicap physique

Si vous ressentez l'un des symptômes physiques énumérés ci-dessus lorsque vous commencez votre programme d'exercices, contactez immédiatement votre médecin.

COMMENCER

Taille et poids du produit

Mesures du Cubii Total Body+ assemblé :

53.2cm x 44.7cm x 25.7cm (20.9 po L x 17.6 po W x 10.1 po H)

L'appareil pèse environ 10.3 kg (22.7 lb)

Contenu de la boîte

Corps principal du Total Body+

Pédale gauche

Pédale droite

Tournevis

Vis (x4)

Butée de roue de chaise

Câble de recharge

Adaptateur c.a.

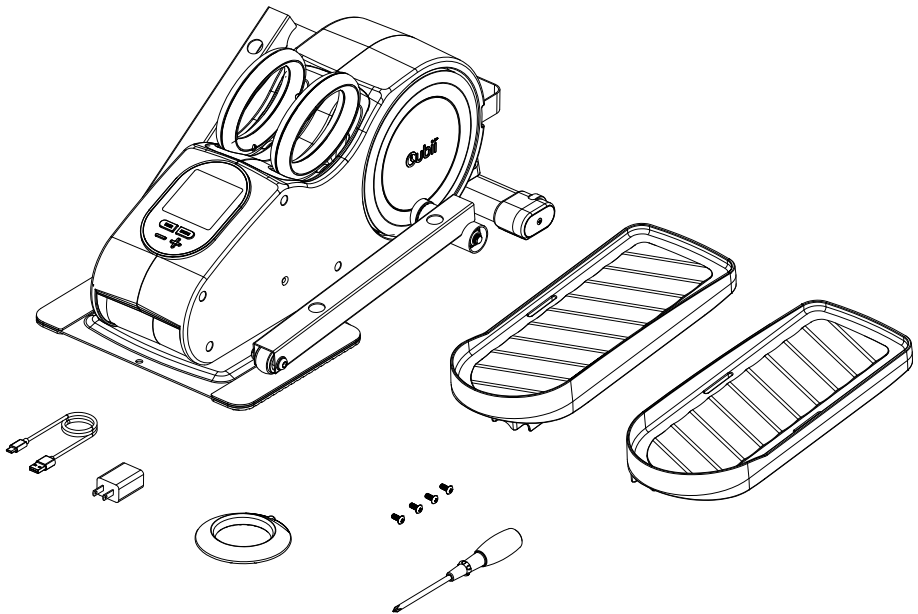

Étiquettes d'avertissement

L'étiquette d'avertissement se trouve sur votre produit Cubii Total Body+ ici :

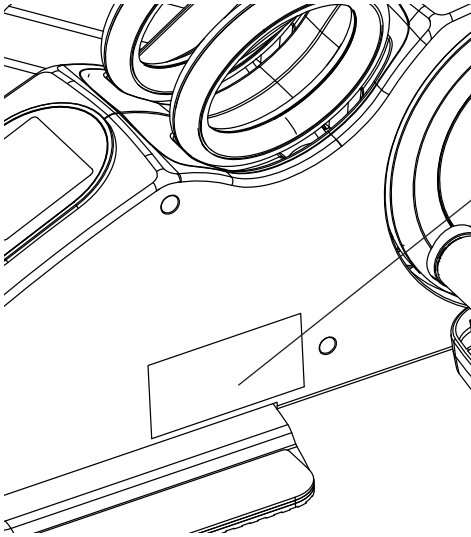

AVERTISSEMENT

Le non-respect de tous les avertissements et de toutes les instructions pourrait entraîner des blessures graves ou la mort. Avant d'assembler ou d'utiliser ce produit, lisez et suivez le manuel d'utilisation et toutes les autres instructions qui accompagnent ce produit. Remplacez cette étiquette d'avertissement si elle est endommagée, illisible ou enlevée.

Tenez les autres personnes, y compris les enfants et les animaux de compagnie, loin de l'équipement.

Consultez votre médecin avant de commencer tout programme d'exercice. Ceci est particulièrement important si vous êtes âgé de plus de 35 ans ou avez des problèmes de santé préexistants. Assurez-vous toujours que tous les écrous et les boulons sont bien serrés avant d'utiliser ce produit. Le poids maximal qui peut être exercé est de 136 kg ou 300 livres.

**NE PAS UTILISER EN POSITION DEBOUT. UTILISER
UNIQUEMENT EN POSITION ASSISE.
SE TENIR DEBOUT SUR L'APPAREIL PEUT CAUSER
DE GRAVES BLESSURES.**

Emplacement du numéro de série

Le numéro de série se trouve sur votre produit Cubii Total Body+ ici :

ÉTIQUETTE DU PRODUIT

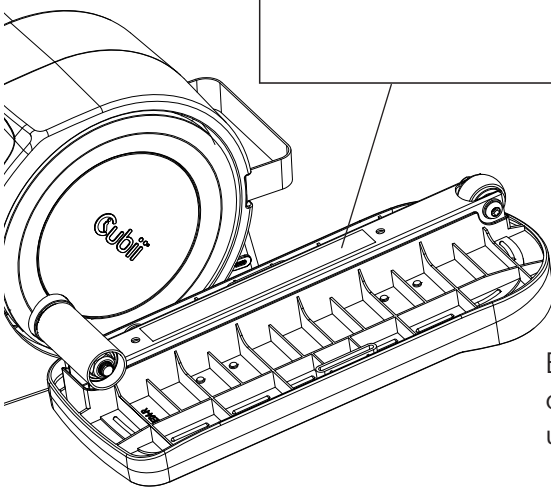

Enregistrez votre numéro de série ici à titre de référence ultérieure :

ASSEMBLAGE DE VOTRE APPAREIL

Suivez les étapes ci-dessous pour assembler votre elliptique compact Total Body+.

Étape 1 - Aligner

Alignez la pédale droite avec le bras droit.
Insérez le bas de la pédale dans les deux petits trous.

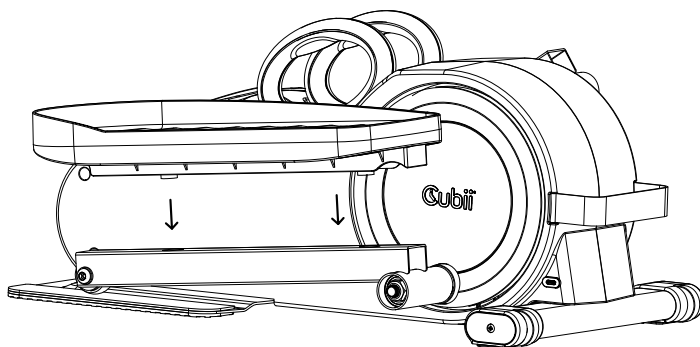

Étape 2 – Rabattre

Pour un support maximal, assurez-vous de tourner la pédale que vous assemblez pour qu'elle soit en bas et près de la base.

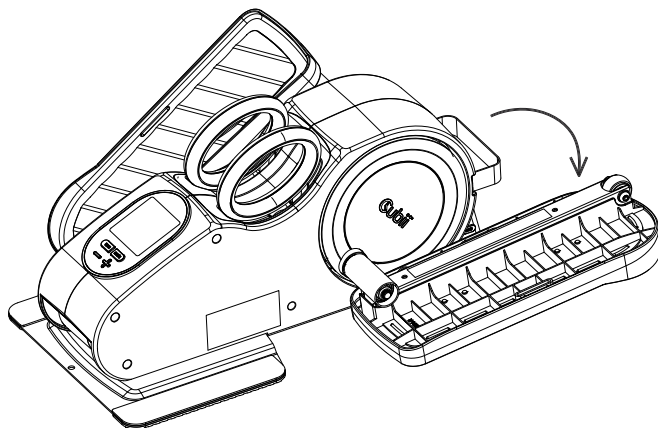

Étape 3 – Visser

Avec un tournevis, vissez la pédale jusqu'à ce qu'elle soit serrée. Assurez-vous qu'elle n'oscille pas.

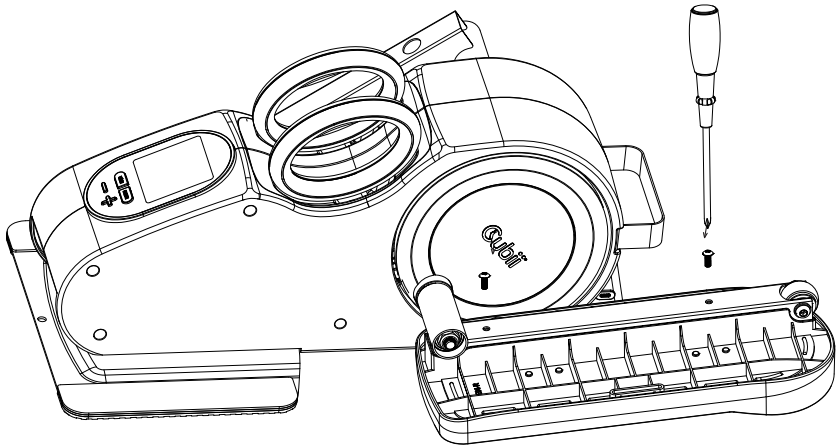

Étape 4 - Répéter

Répétez les étapes 1 à 3 avec la pédale gauche, puis bougez!

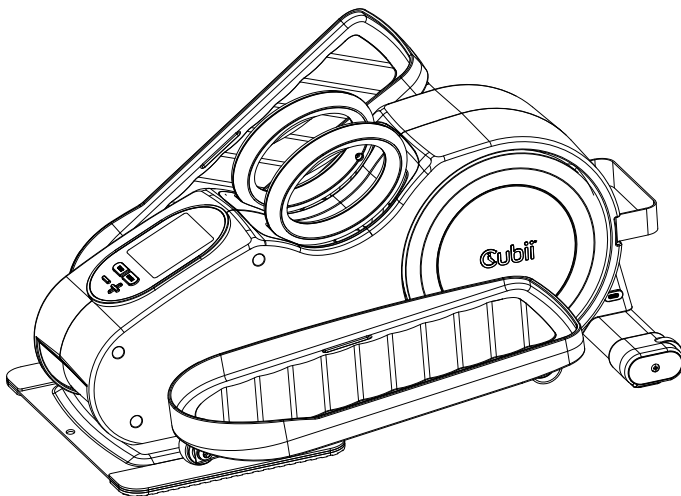

UTILISATION DE VOTRE CUBII Total Body+

Assurez-vous d'avoir suivi toutes les étapes de montage du Guide de démarrage rapide avant de commencer à utiliser le Cubii Total Body+.

Positionnement

Le Cubii Total Body+ peut être utilisé en position verticale, comme avec une chaise de bureau ou en position plus inclinée, comme lorsqu'il est utilisé sur un canapé.

- Le Cubii Total Body+ occupe une surface de plancher de 53,2 cm x 44,7 cm (20,9 po x 17,6 po). Veuillez laisser une zone libre derrière la zone d'entraînement d'au moins 60,9 cm (24 po). Cette zone doit être dégagée de toute obstruction et fournir à l'utilisateur un chemin de sortie dégagé.
- Trouvez la configuration du siège qui vous convient le mieux. Si vous sentez qu'il n'y a pas suffisamment d'espace entre vos genoux et le bureau, poussez votre Cubii Total Body+ loin de vous et abaissez la hauteur de la chaise. Gardez votre dos droit et ne vous affalez pas.
- Si vous êtes assis sur une chaise de bureau avec roues, utilisez la butée de roue de chaise.

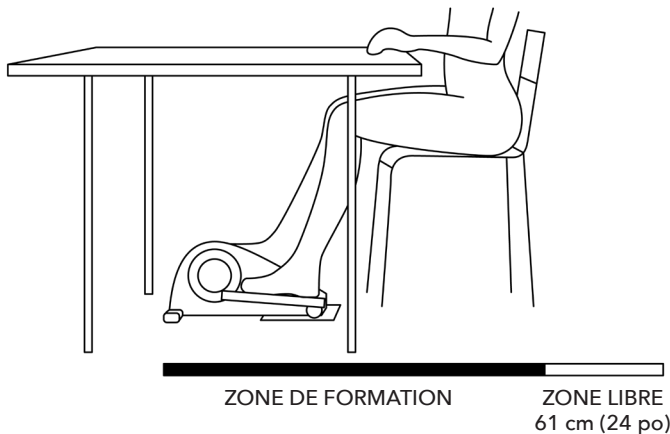

Utilisation de la butée de roue de chaise

Si vous utilisez le Cubii Total Body+ pendant que vous êtes assis sur une chaise à roues ou à roulettes, suivez les étapes ci-dessous :

- Trouvez la butée de roue incluse avec votre Total Body+.
- Soulevez l'arrière de votre Cubii Total Body+ et placez la partie intercalaire de la butée de roue sous la plaque de base. L'embout de la machine passe par le trou d'ancrage.
- Faites rouler une roue de votre chaise sur le cercle de la butée jusqu'à ce qu'elle soit ancrée en place.
- Si vous pensez être trop près de votre elliptique Cubii, la butée de roue peut être détachée de la plaque de base et positionnée à l'endroit qui convient le mieux à vos besoins.

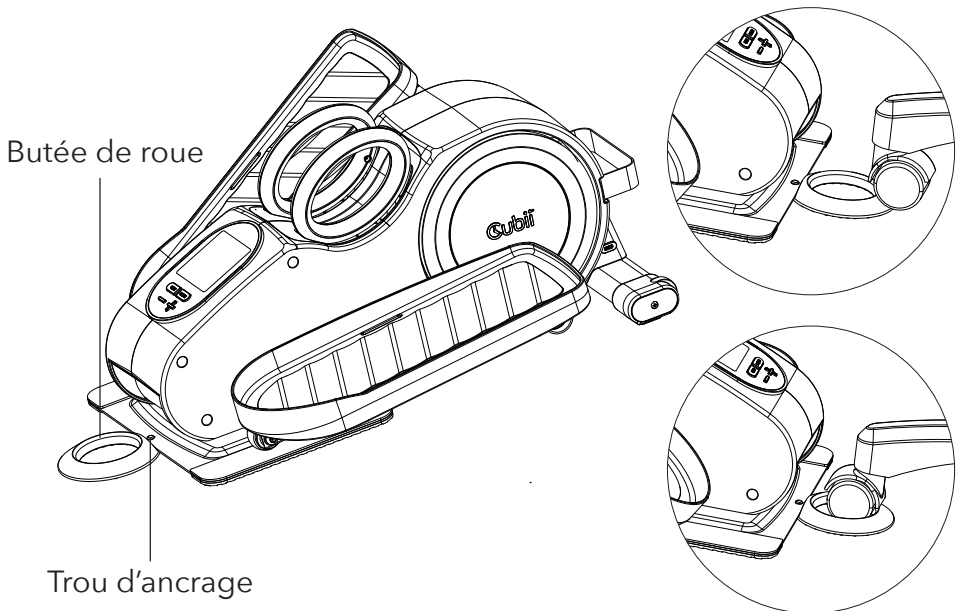

IV. Utilisation de votre Cubii Total Body+

Réglage de la résistance

Le Cubii Total Body+ possède douze niveaux de résistance. Réglez l'intensité de votre entraînement en appuyant sur le bouton plus (+) ou moins (-) sur l'écran intégré ou via l'application Cubii. Le niveau 1 est l'intensité la plus faible et le niveau 12 est la plus élevée. Nous vous recommandons de commencer au niveau 1 et d'augmenter l'intensité graduellement au fil du temps.

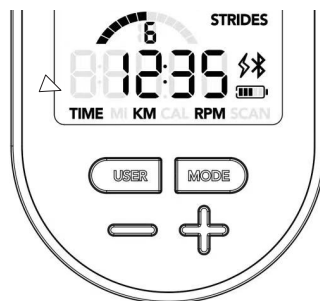

Utilisation des poignées de résistance

Avant l'utilisation, saisissez fermement les poignées et placez vos pieds sur les pédales ou sur la plaque de base de votre elliptique Total Body+. Tirez les poignées vers le haut et hors de l'elliptique jusqu'à une position neutre, et commencez votre routine d'exercice. Une fois terminé, remettez les poignées en position de repos sur le corps elliptique.

CHARGEMENT DE VOTRE ELLIPTIQUE CUBII

Étape 1 – Connecter l'adaptateur mural

Branchez le câble de charge à l'adaptateur mural et assurez-vous que l'adaptateur mural est branché à la source d'alimentation.

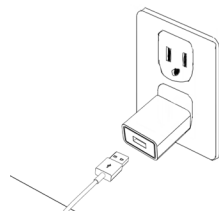

Étape 2 - Repérer la prise de charge

Localisez le port de charge sur votre elliptique Cubii et branchez le câble.

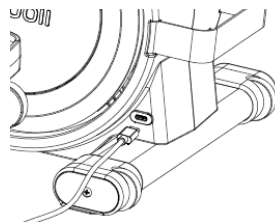

Étape 3 - Vérifier l'affichage du symbole de charge

Une fois le câble de charge branché et qu'il charge votre elliptique, l'écran s'allume et le symbole d'éclair clignote pour indiquer la charge en cours. Le symbole d'éclair reste fixe lorsque l'appareil est complètement chargé.



Autonomie et puissance de la pile

L'écran de votre Total Body+ est équipé d'une pile rechargeable au lithium-ion. Avec une utilisation normale, votre Cubii elliptique devrait durer environ 30 jours avant que vous ayez besoin de le recharger. Le chargement complet de votre Total Body+ peut prendre jusqu'à 6 heures. Vous pouvez vérifier le niveau de la pile dans l'application Cubii ou sur l'écran intégré.

LECTURE DE LA CONSOLE D'AFFICHAGE

Options d'utilisateurs

Votre elliptique Cubii Total Body+ peut stocker les données séparément pour l'Utilisateur 1, l'Utilisateur 2 et un invité. Appuyez sur le bouton « User » (Utilisateur) pour changer d'utilisateur. Le triangle indique l'utilisateur sélectionné. Vous pouvez également suivre les progrès de chaque utilisateur dans l'application Cubii.

Rangée supérieure

La rangée supérieure affiche le nombre total de foulées. Une « foulée » équivaut à une rotation complète du mouvement de pédale.

Rangée du milieu

La rangée du milieu affiche le niveau de résistance au moyen de l'indicateur de résistance et du numéro du niveau de résistance. Par exemple, lorsque vous êtes à pleine résistance, l'indicateur de résistance sera complètement plein et le chiffre indiquera « 12 ».

Rangée inférieure

La ligne inférieure affiche les mesures suivantes :

- Temps écoulé (00:00:00-99:59:59 heure:min:sec) pendant l'entraînement actif
- Distance pédalée (000.00-999.99 mi ou km) pendant un entraînement
- Calories (000.00-999.99 kcal) pendant un entraînement
- Tr/min - (0 à 999 foulées/min) rotations par minute pendant un entraînement



IV. Utilisation de votre Cubii Total Body+

Appuyez sur le bouton MODE pour changer la mesure affichée. Vous pouvez utiliser le mode SCAN pour basculer automatiquement entre les unités de mesure ci-dessus toutes les 7 secondes. L'indicateur de triangle indique quelle vue est sélectionnée.

Indicateur de technologie sans fil BLUETOOTH®*

Le symbole Bluetooth® clignotera lorsque votre Total Body+ sera disponible pour se connecter à votre appareil mobile ou à votre tablette. Le symbole Bluetooth® restera fixe une fois que votre elliptique sera connecté à l'application mobile Cubii. Votre elliptique doit être chargé pour pouvoir être jumelé à un autre appareil.

Indicateur de la pile

Le nombre de barres dans le symbole de la pile indique la charge restante dans la pile. Lorsque le symbole de la pile atteint 0 barre, il clignote pendant 20 secondes, indiquant qu'il doit être rechargé. Le symbole de la pile clignotera pendant la charge lorsque le niveau de la pile est inférieur à 100 %. Il restera fixe lorsque la charge sera terminée, mais toujours branché. Le symbole disparaîtra lorsque votre elliptique n'est pas en train de se recharger.

« Réinitialisation intelligente »

Toutes les mesures sont additives et comptées tout au long de la journée. Une fois que vous avez jumelé l'application mobile à votre Cubii, les mesures affichées sur la console se réinitialiseront automatiquement chaque soir à minuit (aussi longtemps que votre pile Cubii ne s'épuise pas). Si vous n'avez pas jumelé l'application mobile à votre Cubii, les données continueront à s'accumuler à moins de réinitialiser manuellement les données ou de configurer manuellement la fonction de « réinitialisation intelligente » (voir la section ci-dessous intitulée Configuration manuelle d'une « réinitialisation intelligente »).

*La marque verbale et les logos Bluetooth® sont des marques déposées appartenant à Bluetooth SIG, Inc. et toute utilisation de ces marques par Fitness Cubed Inc est sous licence. Les autres marques de commerce et noms commerciaux sont ceux de leurs propriétaires respectifs.

Réinitialisation du profil sur la console

Les profils des utilisateurs 1 et 2 peuvent être réinitialisés à partir de la console. Il suffit de sélectionner le profil d'utilisateur pertinent, puis de maintenir le bouton « User » (Utilisateur) enfoncé pendant 3 secondes, puis de relâcher le bouton pour terminer la réinitialisation du profil. La réinitialisation du profil d'utilisateur à partir de la console intégrée efface toutes les données stockées pour ce profil et supprime tout lien entre le profil et l'application. Le profil peut être facilement rétabli dans l'application, au besoin.

Réinitialisation manuelle des données

Réinitialisez manuellement les données pour tout profil sur la console (Utilisateur 1, Utilisateur 2 ou invité) en sélectionnant le profil pertinent (voir la section sur le Bouton « User » ci-dessus), puis en maintenant le bouton Mode enfoncé pendant 3 secondes, puis relâchez le bouton pour terminer la réinitialisation du profil. Cette action réinitialise toutes les données affichées à l'écran pour le profil sélectionné.

Changer l'unité de mesure de la distance

Pour passer du mille au kilomètre (ou du kilomètre au mille), utilisez le bouton MODE pour sélectionner l'unité de mesure de la distance. Ensuite, maintenez le bouton MODE enfoncé pendant 6 secondes. Si vous utilisez l'application Cubii, cette mise à jour s'y reflétera également.

Configuration manuelle d'une « réinitialisation intelligente »

Si vous ne jumelez pas votre elliptique à l'application Cubii, mais que vous voulez tout de même que votre console se réinitialise chaque soir à minuit, suivez les instructions ci-dessous pour régler l'horloge à l'heure actuelle :

- Appuyez simultanément sur les boutons USER (Utilisateur) et MODE 3 fois de suite pour réinitialiser l'horloge. « 00:00 » devrait clignoter.
- Appuyez sur le bouton USER (Utilisateur) pour parcourir les heures jusqu'à ce que vous obteniez la bonne heure. Notez que l'horloge utilise l'heure militaire.
- Appuyez sur le bouton MODE pour parcourir les minutes jusqu'à ce que vous obteniez la bonne minute.

IV. Utilisation de votre Cubii Total Body+

- Une fois que vous avez entré l'heure actuelle, appuyez simultanément sur les boutons USER (Utilisateur) et MODE 3 fois de suite pour enregistrer cette heure.

S'il n'y a pas d'activité pendant plus de 5 secondes durant ce processus, la réinitialisation sera annulée.

La fonction de réinitialisation intelligente est activée **UNIQUEMENT** si l'utilisateur effectue les actions manuelles ci-dessus pour régler l'horloge en temps réel sur la console (ou elle sera automatiquement configurée si l'utilisateur connecte son application). Si vous ne choisissez pas le réglage manuel de l'horloge en suivant les instructions ci-dessus et que vous ne vous connectez pas à l'application Cubii, votre console continuera à ajouter et à afficher toutes les données jusqu'à ce que vous réinitialisiez manuellement l'écran.

Veuillez noter que la fonction de « réinitialisation intelligente » et le réglage de l'horloge ne seront conservés que tant que la pile aura une capacité suffisante pour alimenter l'appareil. Si la pile est épuisée, la fonction de « réinitialisation intelligente » doit être établie manuellement en suivant les instructions ci-dessus.

Connexion avec des appareils

Votre Cubii Total Body+ est un appareil Bluetooth® connecté à faible consommation d'énergie, ce qui signifie qu'il peut être jumelé directement à l'application mobile Cubii pour un suivi automatique de vos entraînements. L'application prend également en charge de nombreuses autres fonctionnalités, comme l'affichage de votre historique d'entraînement, l'établissement d'objectifs et le suivi de ceux-ci, la création ou la participation à des tableaux de classement de groupe, le clavardage avec des amis et bien plus encore.

Appareils pris en charge

Votre Total Body+ peut se synchroniser avec certains appareils mobiles qui prennent en charge la technologie Bluetooth® 4.0. Actuellement, nous prenons en charge les appareils mobiles iPhone fonctionnant sous iOS® 12.0 ou une version ultérieure. (Veuillez noter que les versions prises en charge peuvent changer au fil du temps. Après avoir créé un compte, Cubii vous informera si/lorsque votre appareil nécessite une mise à jour).

iOS est une marque déposée de Cisco Systems, Inc. et/ou de ses sociétés affiliées aux États-Unis et dans certains autres pays.

Installation de l'application Cubii

Pour télécharger l'application pour un appareil, recherchez « Cubii » dans votre boutique d'applications. Cliquez sur « Installer »/ « Obtenir ». Une fois l'installation terminée, cliquez sur « Ouvrir ». Une fois l'application ouverte, vous serez invité à créer un compte. Si l'application Cubii est déjà installée, vérifiez les mises à jour disponibles pour vous assurer d'avoir la dernière version.

Jumelage de votre elliptique Cubii à l'application Cubii

Pour le jumelage à l'application Cubii, veuillez suivre ces instructions :

- Commencez à pédaler pour déclencher le signal Bluetooth®. Vous verrez le symbole Bluetooth® s'allumer et commencer à clignoter.
- Confirmez que vous avez activé la technologie sans fil Bluetooth® dans les paramètres de votre appareil.
- Une fois l'application Cubii ouverte pour la première fois, vous serez invité à créer un compte. Assurez-vous de lire et d'accepter les conditions d'utilisation et la politique de confidentialité.
- Complétez votre profil et suivez les autres instructions dans l'application.
- L'application détectera votre elliptique Cubii via la technologie sans fil Bluetooth®. Sélectionnez votre elliptique dans l'application.
- Une fois le jumelage réussi, le symbole Bluetooth® sur l'écran intégré cessera de clignoter.
- L'application vous demandera si vous souhaitez devenir l'Utilisateur 1, l'Utilisateur 2 ou continuer en tant qu'invité. Sélectionnez votre choix.
- Commencez votre entraînement et profitez de votre expérience Cubii!

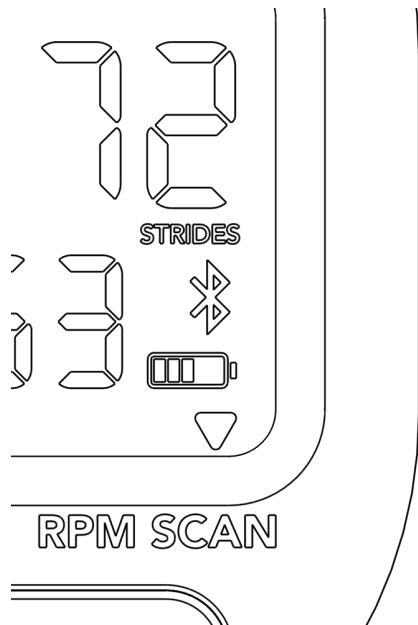

IV. Utilisation de votre Cubii Total Body+

- À partir de ce moment, chaque fois que vous lancez l'application, elle recherchera tous les appareils Cubii à proximité et se connectera automatiquement à un elliptique avec lequel elle a déjà été jumelée. Si la reconnexion ne se fait pas automatiquement, vous pouvez le rechercher et le connecter manuellement dans l'application.

Pour jumeler un nouvel elliptique Cubii à proximité, vous devez d'abord vous déconnecter de l'elliptique Cubii précédent. Cela peut être fait dans l'application. De plus, votre elliptique ne peut être jumelé qu'à un seul utilisateur d'application à la fois. Pour permettre à un autre utilisateur de connecter son application à l'elliptique, vous devez d'abord vous déconnecter.

Mode hors ligne

L'application Cubii doit rester ouverte en arrière-plan pour que Cubii puisse envoyer des données à votre appareil. Si l'application n'est pas ouverte, le Cubii lui-même stockera vos données d'entraînement jusqu'à la prochaine fois que votre application sera jumelée, et les données seront alors récupérées. Les statistiques d'exercice seront attribuées à la date et à l'heure auxquelles elles ont eu lieu.

CARACTÉRISTIQUES DE L'APPLICATION BLUETOOTH®

En plus du suivi et du stockage automatiques de vos données d'entraînement, l'application mobile offre également quelques autres fonctionnalités spécifiquement liées à la connectivité Bluetooth®. Chacune des capacités énumérées ci-dessous est disponible lorsque votre elliptique est activement jumelé à l'application.

Changer l'unité de mesure de la distance

Passez du mille au kilomètre, ou du kilomètre au mille, en changeant le réglage dans l'application mobile. Lorsque cette opération est effectuée, l'application communique le changement à la console elliptique afin qu'elle affiche la mesure de distance appropriée.

Niveaux de résistance

L'application Cubii a la capacité d'ajuster les niveaux de résistance. Bien que les niveaux puissent être modifiés manuellement sur la console en appuyant sur les boutons plus (+) et moins (-), l'application peut aussi lire et contrôler cette information.

Profils de l'Utilisateur 1, de l'Utilisateur 2 et de l'invité

Si vous prévoyez partager votre appareil, votre Cubii elliptique offre plusieurs profils d'utilisateur sur la console. Cela signifie que vous pouvez facilement faire le suivi de vos données séparément en changeant simplement de profil, de sorte que les profils de l'Utilisateur 1, de l'Utilisateur 2 et de l'invité peuvent contenir chacun différentes données. Le profil sur la console est le même que dans l'application. Lorsque vous configurerez votre compte, vous serez invité à sélectionner un profil dans l'application et à vous connecter à l'elliptique pour une première fois.

Si vous avez sélectionné le profil Utilisateur 1, une autre personne peut devenir l'Utilisateur 2 (et vice versa). À partir de ce moment, l'application s'assurera que la console est connectée au bon profil d'utilisateur et enverra automatiquement une commande à l'elliptique pour mettre à jour le profil de la console au besoin.

Vous aurez toujours la possibilité de procéder en tant qu'invité. N'importe qui peut se connecter à l'elliptique en tant qu'invité. Tout utilisateur connecté en tant qu'invité verra les données de l'elliptique se synchroniser avec son application.

REMARQUE Si vous avez choisi de définir votre application comme Utilisateur 1 ou Utilisateur 2, mais que vous décidez de faire un exercice sans l'application activement connectée, assurez-vous que la console est connectée au bon profil d'utilisateur. Sans connexion active avec l'application, les données seront attribuées au profil d'utilisateur sélectionné sur la console.

Réinitialisation du profil

Vous pouvez toujours réinitialiser un profil d'utilisateur à partir de l'application. Cela donnera à un autre utilisateur l'occasion de prendre cette place de profil.

Réinitialisation « intelligente »

Après avoir connecté votre elliptique à l'application, votre console Cubii se réinitialisera chaque soir à minuit (votre heure locale étant en fonction des paramètres de votre téléphone). Cette fonction sera automatiquement activée après votre premier jumelage.

Niveau de charge de la pile

L'application détectera et affichera les niveaux de pile restants de votre elliptique.

Transporter votre Cubii

Pour déplacer le Cubii, transportez-le par la poignée située à l'avant. Pour un support supplémentaire, placez l'autre main sous la base. Si vous le trouvez trop lourd, demandez de l'aide à un ami, à un membre de votre famille ou à un collègue. N'utilisez pas les bras des pédales pour déplacer le Cubii.

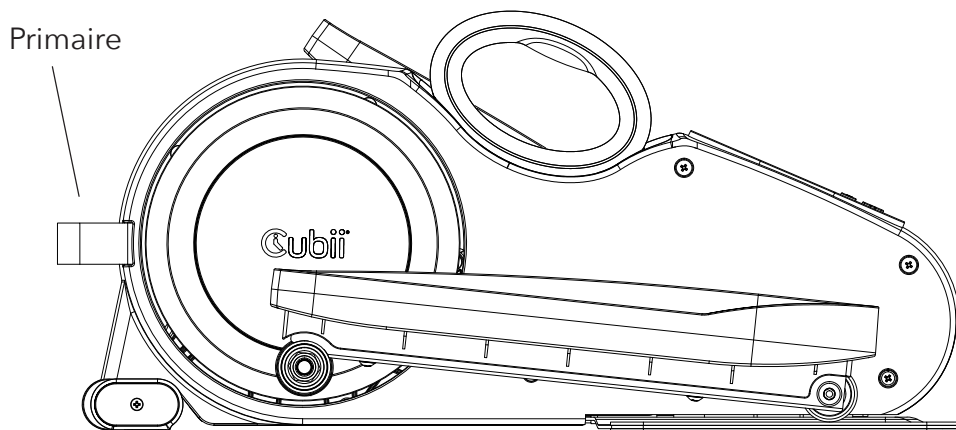

Entreposage

- Pour ranger le Cubii, placez-le simplement dans un endroit propre et sec.
- Le Cubii Total Body+ mesure environ 53.2cm x 44.7cm x 25.7cm (20.9 po L x 17.6 po W x 10.1 po H)
- Tenez la poignée pour déplacer le Cubii. N'utilisez pas les bras des pédales pour déplacer le Cubii.

RENSEIGNEMENTS GÉNÉRAUX

Politique de retour et garantie

Pour enregistrer votre garantie de système elliptique Cubii, visitez l'adresse :

cubii.com/register

Pour en savoir plus sur notre garantie et notre politique de retour, visitez l'adresse :

cubii.com/warranty

Dépannage

Pour le dépannage et obtenir un soutien concernant votre Cubii Total Body+, vous pouvez nous envoyer un courriel à l'adresse :

support@mycubii.com

Capteurs et moteurs

Votre Cubii utilise un capteur de régime qui mesure le nombre de tours pour vous aider à déterminer les calories brûlées, la distance parcourue et le nombre de foulées. Votre Cubii comprend également un servomoteur qui vous permet d'ajuster votre niveau de résistance à partir de l'elliptique et de l'application Cubii.

Entretien et maintenance

La sécurité et l'intégrité du Cubii Total Body+ ne peuvent être maintenues que lorsque la Cubii Total Body+ est régulièrement examinée à la recherche de pièces endommagées et usées. Il incombe à l'utilisateur ou au propriétaire de s'assurer que l'entretien régulier est effectué.

Une attention particulière doit être accordée aux éléments suivants :

- Essayez régulièrement l'appareil avec un chiffon humide, en accordant une attention particulière au rembourrage en caoutchouc sur les rails des roues. Cela permettra de réduire tout bruit entre les roues et les rails des roues.
- Portez une attention particulière à la façon dont les pédales sont serrées aux bras de pédale. Resserrez-les régulièrement à l'aide d'un tournevis.
- Les composants usés ou endommagés doivent être remplacés immédiatement ou le Cubii Total Body+ doit être mis hors de service jusqu'à ce que la réparation soit effectuée. Envoyez un courriel à Fitness Cubed, Inc. à l'adresse **support@mycubii.com** pour demander des pièces de rechange.
- Seuls les composants fournis par Fitness Cubed, Inc. doivent être utilisés pour entretenir ou réparer le Cubii Total Body+.
- Pour votre sécurité et la longévité du produit, veuillez vous abstenir de tirer les poignées de résistance au-delà des limites suivantes :

Une poignée : 2,4 m (8 pi)

Deux poignées : 1,2 m (4 pi)

UTILISER UNIQUEMENT EN POSITION ASSISE, NE PAS SE TENIR DEBOUT SUR L'UNITÉ EN AUCUNE CIRCONSTANCE.

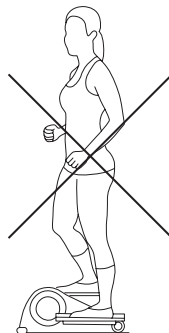
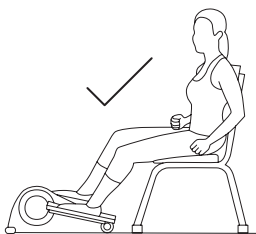

Consignes importantes de santé et de sécurité

Consultez votre médecin avant de commencer tout programme d'exercice. Ceci est particulièrement important si vous êtes âgé(e) de plus de 35 ans ou si vous avez des problèmes de santé préexistants. Si vous vous sentez faible ou étourdi, arrêtez immédiatement d'utiliser cet appareil. Une blessure corporelle grave peut survenir si cet équipement n'est pas assemblé et utilisé correctement. Une blessure corporelle grave peut également survenir si toutes les instructions ne sont pas suivies. Tenez les autres personnes et les animaux de compagnie, loin de l'équipement.

Lisez et suivez ces instructions :

- Le Cubii Total Body+ a été conçu pour être utilisé uniquement en position assise. Ne vous tenez pas sur les pédales, car il n'a pas été conçu pour être utilisé en position debout.
- Assurez-vous que les pédales du Cubii Total Body+ sont bien serrées avant l'utilisation. Des pédales lâches se libèrent lentement, créent du bruit et peuvent causer un risque de dommage et de blessure.
- Ne faites pas subir de choc lourd au Cubii Total Body+ ou ne le manipulez pas avec force excessive. Ne tentez pas de le démonter ou de le modifier.
- Utilisez le Cubii Total Body+ à l'intérieur, sur une surface plane. Gardez-le loin de l'humidité et de la poussière.
- N'exposez pas le Cubii Total Body+ à des températures extrêmement élevées ou faibles. Ne laissez pas le Cubii Total Body+ à la lumière directe du soleil pendant une période prolongée.
- Ne placez pas le Cubii Total Body+ dans un endroit où il pourrait causer une obstruction.
- N'utilisez pas de nettoyeurs ou de solvants pour nettoyer le Cubii Total Body+.
- N'utilisez aucun lubrifiant. Ils peuvent endommager l'appareil.
- **AVERTISSEMENT** Risque d'incendie et de brûlures. Ne pas ouvrir, écraser ou chauffer à une température supérieure à 45° C ou incinérer. Suivre les instructions du fabricant.
- **AVERTISSEMENT** Cet équipement d'entraînement stationnaire n'est pas conçu pour les activités de haute précision.

Avis réglementaires

1. Cet appareil est conforme à la partie 15 des règlements de la Commission fédérale des communications (FCC). Le fonctionnement est soumis aux deux conditions suivantes :

- (1) Cet appareil ne doit pas causer d'interférences nuisibles; et
- (2) Cet appareil doit accepter toute interférence reçue, y compris les interférences qui peuvent causer un fonctionnement indésirable.

2. Les changements ou modifications non expressément approuvés par la partie responsable de la conformité pourraient annuler l'autorisation de l'utilisateur d'utiliser l'équipement.

REMARQUE : Cet équipement a été testé et déclaré conforme aux limites d'un appareil numérique de classe B, conformément à la partie 15 des règlements de la FCC. Ces limites sont conçues pour fournir une protection raisonnable contre les interférences nuisibles dans une installation résidentielle. Cet équipement génère, utilise et peut émettre de l'énergie de radiofréquence et, s'il n'est pas installé et utilisé conformément aux instructions, peut causer des interférences nuisibles aux communications radio. Cependant, il n'y a aucune garantie que des interférences ne se produiront pas dans une installation particulière. Si cet équipement cause des interférences nuisibles à la réception de la radio ou de la télévision, ce qui peut être déterminé en éteignant et en allumant l'équipement, l'utilisateur est encouragé à essayer de corriger l'interférence en prenant une ou plusieurs des mesures suivantes :

- Réorientez ou déplacez l'antenne de réception.
- Augmentez la séparation entre l'équipement et le récepteur.
- Branchez l'équipement dans une prise sur un circuit différent de celui auquel le récepteur est connecté.
- Consultez le concessionnaire ou un technicien radio/TV expérimenté pour obtenir de l'aide.

Avertissement concernant les ondes radiofréquences (RF) :

L'appareil a été évalué pour répondre aux exigences générales d'exposition aux RF. L'appareil peut être utilisé dans des conditions d'exposition portatives sans restriction.

Fitness Cubed Inc est autorisée à appliquer la marque CE sur le Cubii, modèle F4C1, déclarant ainsi sa conformité aux exigences essentielles et aux autres dispositions pertinentes de :

ROUGE : Directive sur l'équipement radio : 2014/53/UE

CEM : Directive CEM 2014/30/UE

Sécurité : Directive sécurité générale des produits 2001/95/CE

ROHS : Directive du Conseil européen 2011/65/UE

DEEE : Directive DEEE 2012/19/UE

Portée : Réglementation de la portée (CE) N° 1907/2006

Brevet américain N° D793,494

ÉTATS-UNIS 9713739 B2

CAN ICES-003 (B) / NMB-003 (B)

Cet appareil contient un ou des émetteurs/récepteurs exempts de licence qui sont conformes aux CNR d'Innovation, Sciences et Développement économique Canada applicables aux appareils radio exempts de licence. Le fonctionnement est soumis aux deux conditions suivantes :

- (1) Cet appareil ne doit pas causer d'interférences nuisibles; et
- (2) Cet appareil doit accepter toute interférence, y compris les interférences qui peuvent causer un fonctionnement indésirable de l'appareil.

L'émetteur/récepteur exempt de licence contenu dans le présent appareil est conforme aux CNR d'Innovation, Sciences et Développement économique Canada applicables aux appareils radio exempts de licence. L'exploitation est autorisée aux deux conditions suivantes :

- 1) l'appareil ne doit pas produire de brouillage;
- 2) L'appareil doit accepter tout brouillage radioélectrique subi, même si le brouillage est susceptible d'en compromettre le fonctionnement.

N° de modèle : F4C1

Poids net : 10.3 kg ou 22.7 lb

Taille : 53.2 cm L x 44.7 cm W x 25.7 cm H (20.9po L x 17.6 po W x 10.1 po H)

Capacité de portage maximale : 136,08 kg (300 lb)

Classe de durabilité : HC

ID FCC : 2AF6U-F4C1

IC : 27526-F4C1

Conçu à Chicago, IL

350 W Ontario STE 4 Chicago, IL 60654

Fabriqué en Chine



Customer Support / Soutien à la clientèle

support@mycubii.com

cubii.com/help

1844-282-4401